

Für diese Zeichnung behalten wir uns alle Rechte vor. Ohne unsere vorherige Zustimmung darf sie weder vervielfältigt noch Dritten zugänglich gemacht werden, und sie darf durch den Empfänger oder Dritte auch nicht in anderer Weise verbreitet werden.

Alle Rechte vorbehalten JABECKER

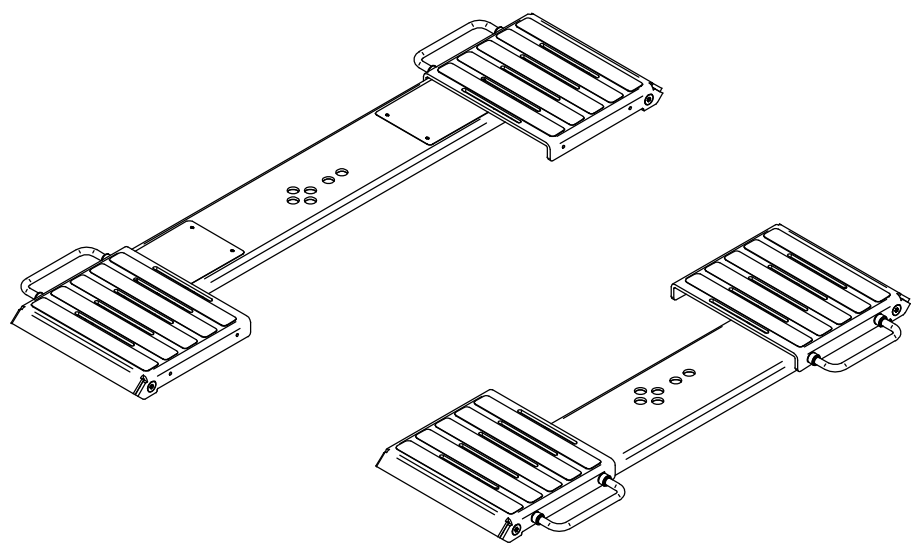
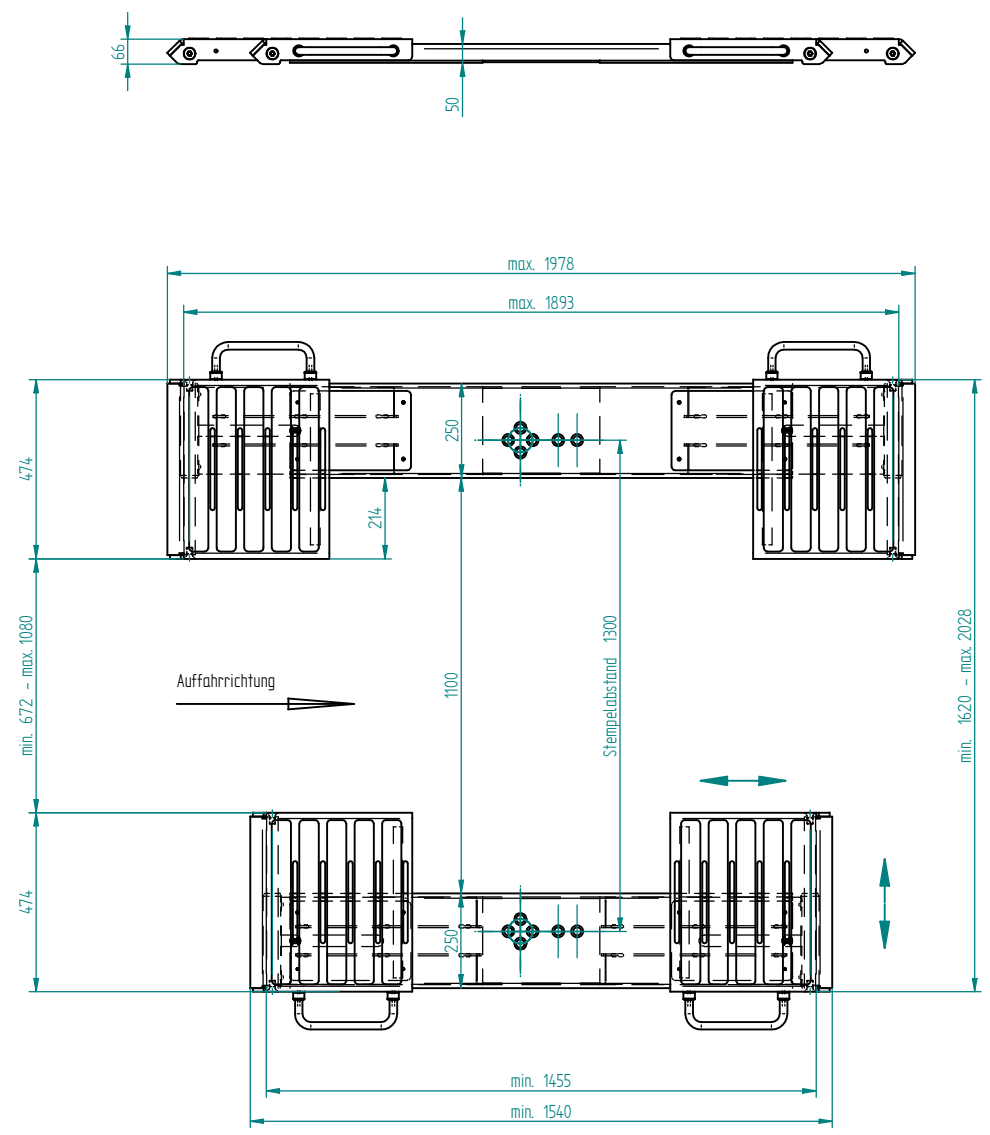

c	Bohrbild angepasst - univ. f. TR 35 & TR 35 VH	14.08.07	Hess
b	2028(2045), Zeichnung aktualisiert	2.02.06	Thernes
a	1893(1883), 1979(1967), 1455(1445), 1541(1529), 56(55)	2.07.03	Thernes
	<i>Änderung (vor Änderung)</i>	<i>Datum</i>	<i>Bearb.</i>

Toleranzfeld	Halbzeug	Maßstab	1:10;		Freimaßtoleranzen
		Info	längs+quer verstellbar		mittel
	DIN				Gewicht:
	Werkstoff	Bearb.	Datum	Name	Projekt:
		13.05.2003		Thernes	
		Gepr.			
		Norm			
	Ident-Nr.	JABECKER & SOEHNE		Benennung	
	Fertigungsausgangsmat.	MASCHINENFABRIK		Plattenaufnahmen kurz kpl. TwinRam 35/1300	
		74168 NECKARSULM			Klassifikation
Passung	Abmaß			5 27 00 212	195000-2
				Erstf.	Ersd.