

max. 161,5

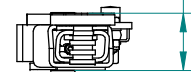

min. 107,5

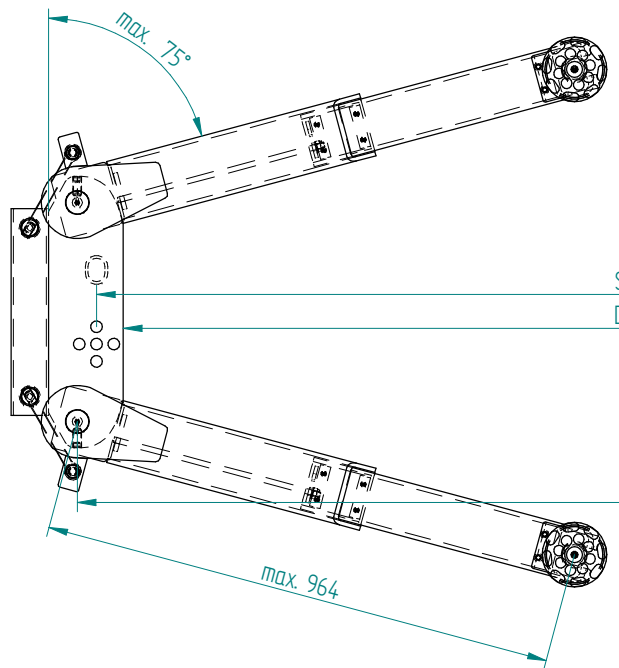

max. 75°

max. 964

Stempelabstand 2300  
Durchfahrbreite 2200

2372

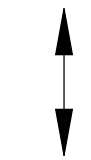

Auffahrrichtung  
drive-on direction

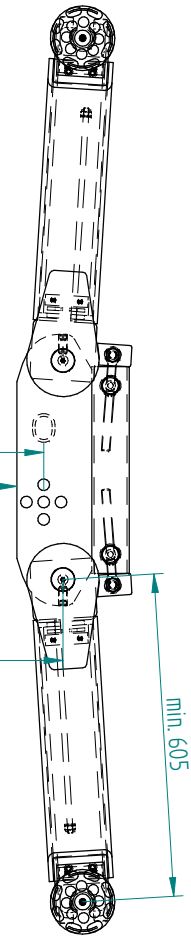

509 u/uh

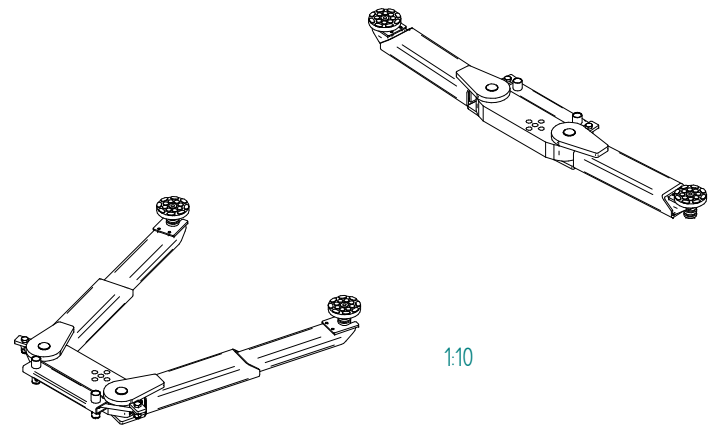
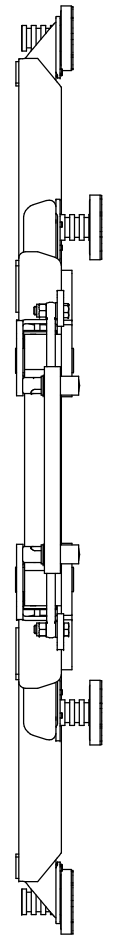

1:10

Änderung	Benennung	Standort	Ursache
1			

	Dokumentstatus Bearbeitung nicht fertiggestellt	Blatt 1/1	Info Ersatz für 191214 und 516828		Maßstab 1:5 (1:10)
	Werkstoff	Datum 14.03.2014	Name Gertzen	(Benennung) Satz Schwenkarmnahmen TwinRom 35 S/2300-1-VH	
Gewicht (kg) Bild	Lager- Norm	Lager- Norm	284664		(Produktschluessel) 5018000
Projekt Maschinenfabrik J. A. BECKER & SOHNE Neckarrom GmbH & Co. KG	Dokumentnr. 284664		(Produktschluessel) 5018000		Blatt-Nr. 520758

Alle Rechte vorbehalten. Nachdruck, Vervielfältigung und Verbreitung, auch auszugsweise, ist ohne schriftliche Genehmigung der Maschinenfabrik J. A. Becker & Söhne. Die in diesem Dokument enthaltenen Zeichnungen sind Eigentum der Maschinenfabrik J. A. Becker & Söhne. Die in diesem Dokument enthaltenen Zeichnungen sind Eigentum der Maschinenfabrik J. A. Becker & Söhne.