

Alle Rechte vorbehalten. Nachdruck, Vervielfältigung und Verbreitung, auch auszugsweise, ist ohne schriftliche Genehmigung der J. A. BECKER & SOEHNE Neckarsulm GmbH & Co. KG.

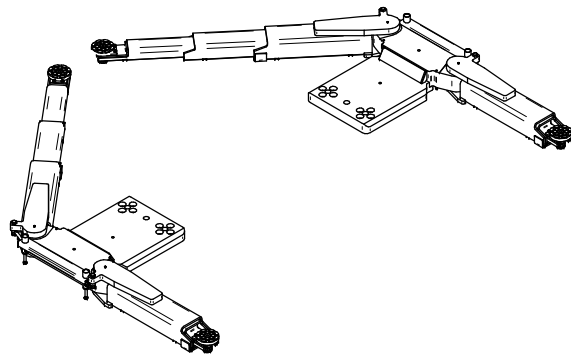
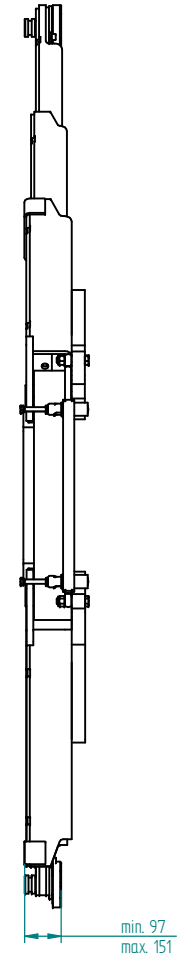
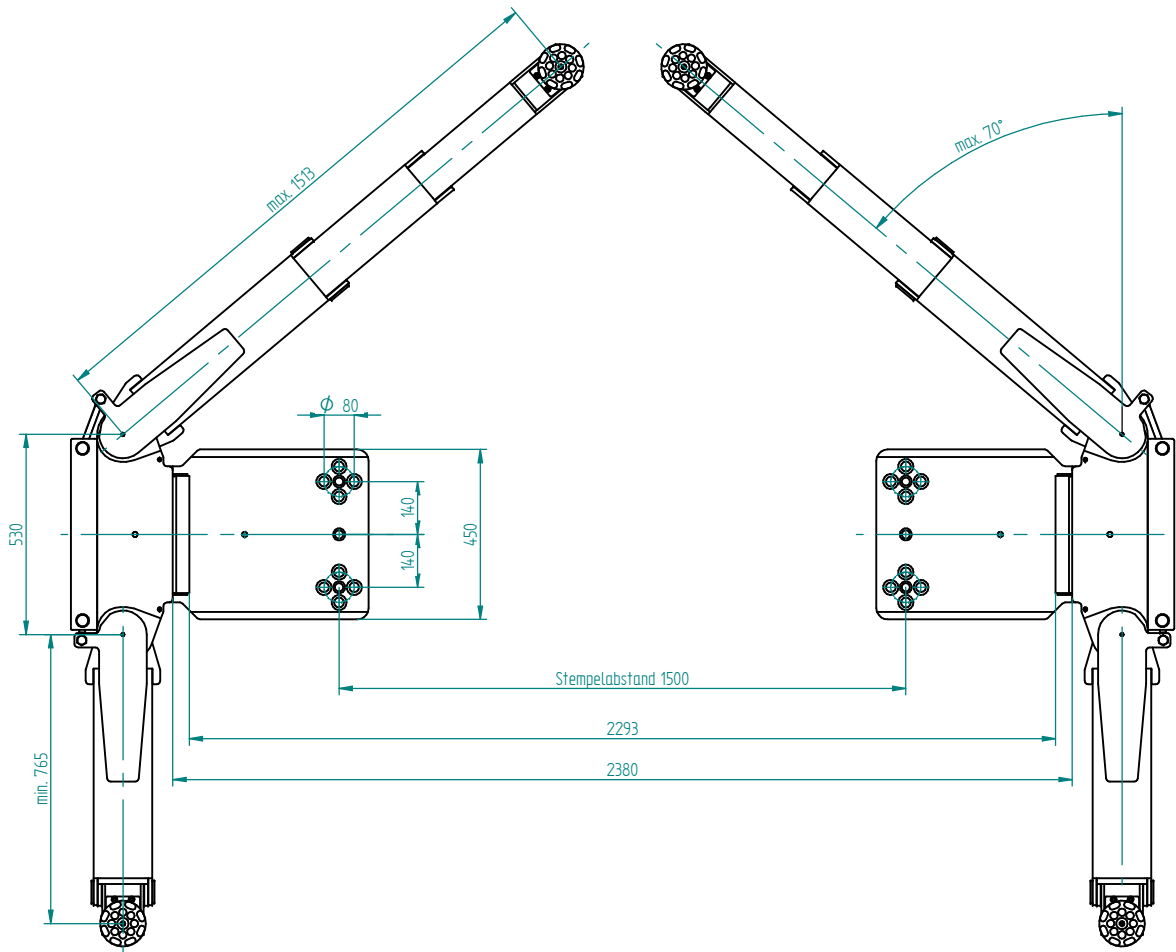

		Dokumentstatus Bearbeitung nicht fertig/ungeeignet		Blatt 1/1		Info		Maßstab 1:10 (1:20)	
Allgemeine Toleranzen Werkstoff		Datum 16.03.2016		Name Theres		Benennung 1Satz Schwenkarmaufnahmen TwinRam 55 S2/1500 min765-max1513			
Gewicht (kg) 715,00		Ersteller Preifer		Produktchlüssel 5017300		Ident-Nr. 530360			
Projekt Maschinenfabrik J. A. BECKER & SOEHNE Neckarsulm GmbH & Co. KG		Dokumentnr. 329256		Ersatz für 0		Ersatz durch 0			